

Name-Naam-Nazwa-Isim-Название-Nom-Nome-Jméno-Názov-Név-Denumire

JEFF ES

WW1 M6x100	WW1 M6x50				
A	x 8	A1	x 4	A2	x 4
		A3	x 4	EP	x 4
		K	x 1		

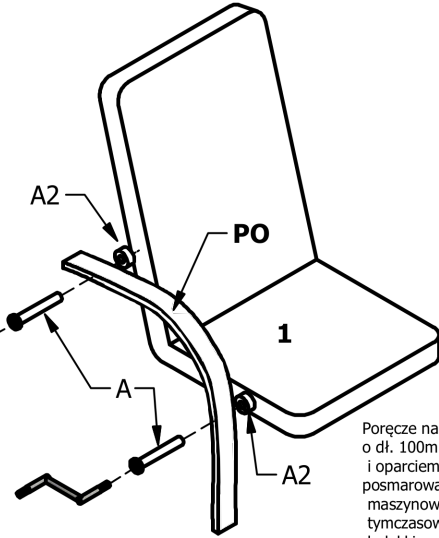

Porecze należy połączyć z siedziskiem śrubami o dł. 100mm umieszczając między poręczą, a siedziskiem i oparciem dystans [A2]. Przed wkręceniem śrub, zaleca się posmarować je cienką warstwą smaru lub olejem maszynowym. UWAGA: wszystkie śruby tymczasowo montujemy wstępnie tzn. dokręcamy do lekkiego oporu.

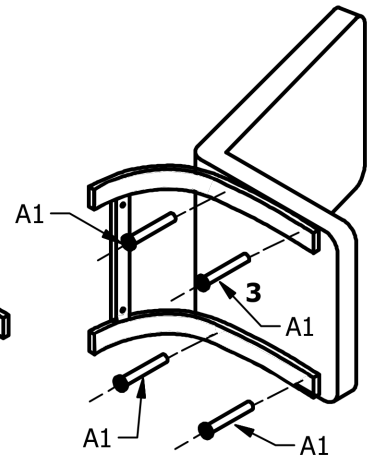
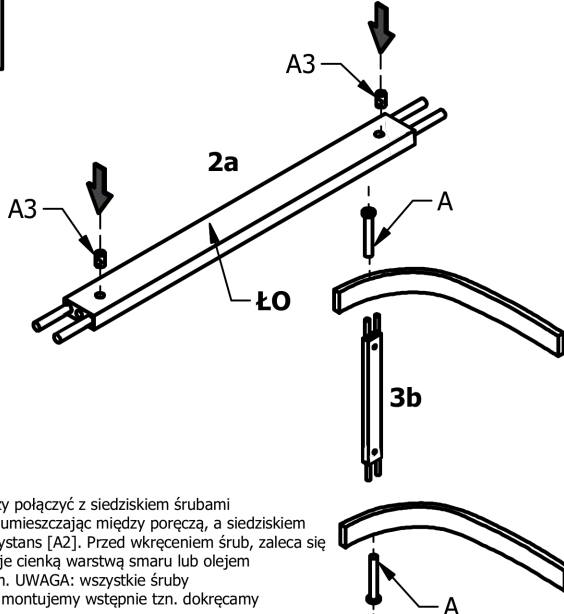

W listwy łączące zakołkować, włożyć nakrętki wałeczkowe, a listwy umocować w nogach jak na rys. otworami z nakrętkami wałeczkowymi do spodu i wewnątrz fotela. Następnie przykręcamy nogę tylnie do spodu stelaża śrubami dł. 50mm.

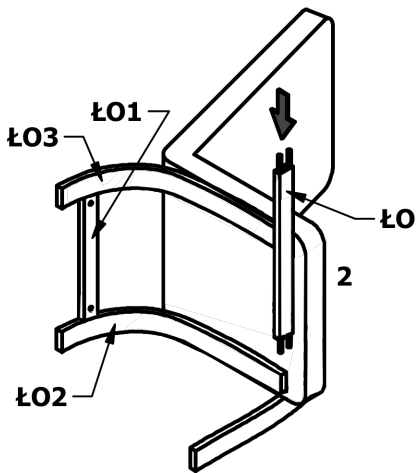

W listwy łączące zakołkować, włożyć nakrętki wałeczkowe, a listwy umocować w poręczach jak rys. otworami z nakrętkami wałeczkowymi do spodu i wewnątrz fotela.

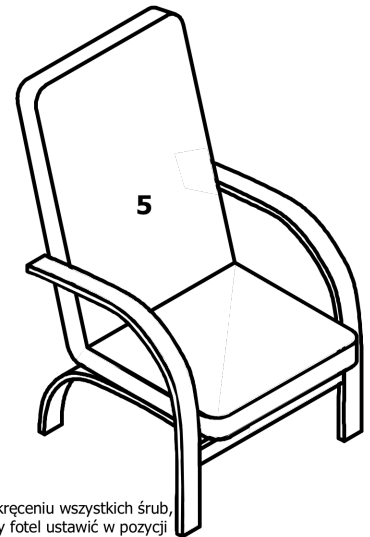
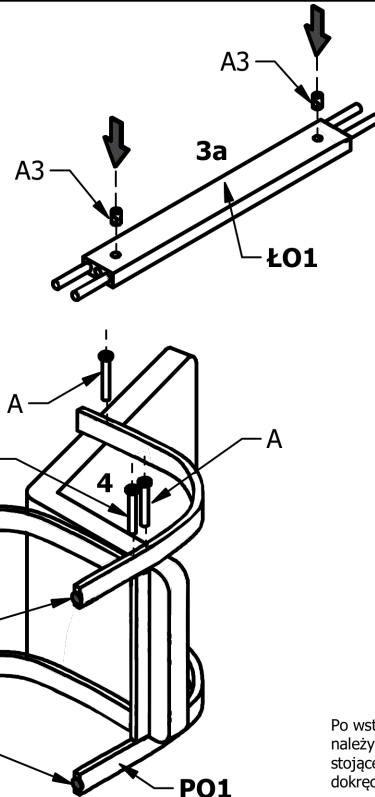

Na przygotowany podzespół fotela nakładamy drugą poręcz i mocujemy śrubami o dł. 100mm - elementami drewniane i śrubami o 100mm - oparcie. Od spodu przyklejamy 4 szt. filcu jak na rys.

Po wstępnym przykręceniu wszystkich śrub, należy zmontowany fotel ustawić w pozycji stojącej i po wyważeniu konstrukcji, dokręcić śruby do oporu.

Service-Dienstverlening-Serwis-Servis-Сервисная служба-Assistenza-Szerviz

Typ-Type-Tip-Tm-Tipus-Tipo

A	PO1	
A1	ŁO	
A2	ŁO1	
A3	ŁO2	
EP	ŁO3	
KO		
PO		

